

# Technisches Datenblatt

Produktmerkmale



## Herd elektrisch

Modell

SAP -Code

00008586



- Gerätetyp: Elektrisches Gerät
- Stromverbrauch der Zone 1 [KW]: 2,6
- Stromverbrauch der Zone 2 [KW]: 2,6
- Schutz der Kontrollen: IP24
- Material: AISI 304 obere Platte und Umhüllung

SAP -Code	00008586	Power Electric [KW]	5.200
Netzbreite [MM]	400	Wird geladen	400 V / 3N - 50 Hz
Nettentiefe [MM]	730	Anzahl der Zonen	2
Nettohöhe [MM]	300	Stromverbrauch der Zone 1 [KW]	2,6
Nettogewicht / kg]	23.60	Stromverbrauch der Zone 2 [KW]	2,6

# Technisches Datenblatt

Technische Zeichnung



Herd elektrisch

Modell

SAP -Code

00008586

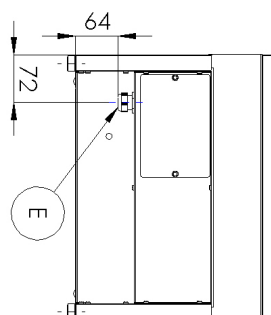
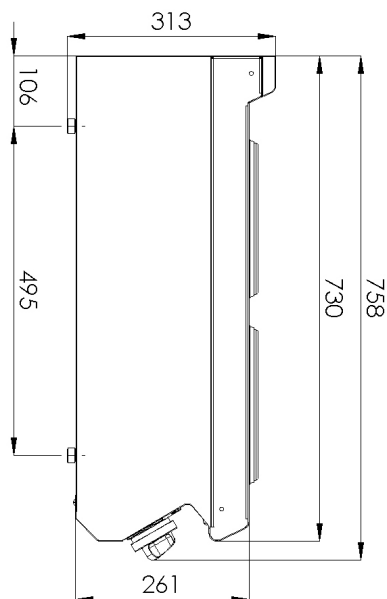
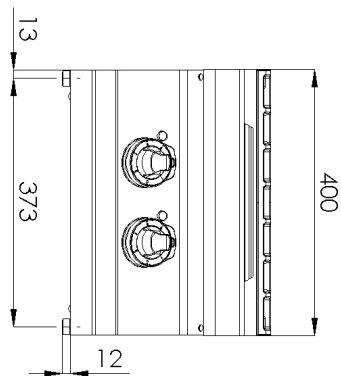

# Technisches Datenblatt

technische Parameter



Herd elektrisch

Modell

SAP -Code

00008586

**1. SAP -Code:**

00008586

**2. Netzbreite [MM]:**

400

**3. Nettentiefe [MM]:**

730

**4. Nettohöhe [MM]:**

300

**5. Nettogewicht / kg]:**

23.60

**6. Bruttobreite [MM]:**

440

**7. Grobtiefe [MM]:**

800

**8. Bruttohöhe [MM]:**

480

**9. Bruttogewicht [kg]:**

28.50

**10. Gerätetyp:**

Elektrisches Gerät

**11. Konstruktionstyp des Geräts:**

Tischgerät

**12. Power Electric [KW]:**

5.200

**13. Wird geladen:**

400 V / 3N - 50 Hz

**14. Schutz der Kontrollen:**

IP24

**15. Die Außenfarbe des Geräts:**

Edelstahl

**16. Material:**

AISI 304 obere Platte und Umhüllung

**17. Indikatoren:**

Betriebsanzeige

**18. Arbeitsplatztyp:**

Eingepresst - komfortable Wartung und Reinigung

**19. Arbeitsplatzmaterial:**

AISI 304

**20. Anzahl der Zonen:**

2

**21. Stromverbrauch der Zone 1 [KW]:**

2,6

**22. Stromverbrauch der Zone 2 [KW]:**

2,6

**23. Maximale Gerätetemperatur [° C]:**

400

**24. Mindestvorrichtungstemperatur [° C]:**

50

**25. Service -Zugänglichkeit:**

von durch Abnehmen des Frontpaneels

**26. Anzahl der Brenner/heißen Teller:**

2

**27. Art der elektrischen Kochzonen:**

rund